

# MR-4TC SD CGM

## SETTING SHEET Ver.7

CIRCUIT 谷田部アリーナ

- 環境 →  インドア →  アウトドア  
 路面 →  アスファルト →  コンクリート →  カーペット  
 グリップ →  高い →  普通  
 路面状況 →  フラット →  バンピー

DRIVER 鈴木 浩

DATE 2004.1.26

### FRONT

- 駆動系 →  ワンウェイ  
 →  ボールデフ  
 →  ソリッド  
 スタビライザー →  無し  
 →  アッパー  
 →  ロア  
 →  ゴールド  
 ステアリングブロック トレール  
 → 1 mm  
 ハブキャリア → 4 度  
 キャンバー角 → 1 度  
 トー角 → 0 度  
 サスマウント スキッド角  
 → 1 度  
 サスマウント ハイトスペーサー  
 (前側後側共に) → \_\_\_\_\_ mm

- ダイヤフラム →  R・ブルー  
 エアレーション →   
 ショックボディ →  SSS  
 →  SS  
 ショックエンド →  ロング  
 →  ショート  
 →  アソシ  
 全長 → \_\_\_\_\_ mm  
 スプリング → R・レッド  
 オイル → #450  
 ピストン → R・#2

"I" アーム位置・ショック位置

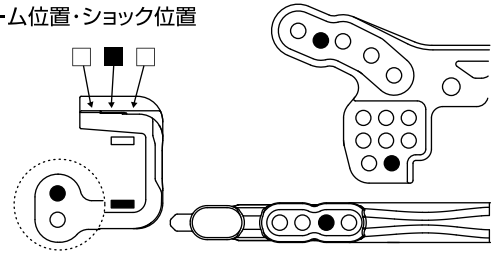

ロアササアーム位置

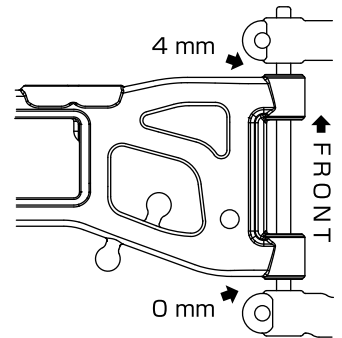

ドループハイト

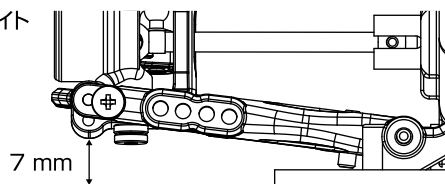

### REAR

- スタビライザー →  無し  
 →  ロア  
 →  ゴールド  
 (アッパータイプ)  
 ハブキャリア → 0 度  
 キャンバー角 → 1.5 度  
 サスマウント (トー角)  
 →  1 度  
 →  2 度  
 →  3 度  
 サスマウント スキッド角  
 → 0 度  
 サスマウント ハイトスペーサー  
 (前側後側共に) → \_\_\_\_\_ mm

- ダイヤフラム →  R・ブルー  
 エアレーション →   
 ショックボディ →  SSS  
 →  SS  
 ショックエンド →  ロング  
 →  ショート  
 →  アソシ  
 全長 → \_\_\_\_\_ mm  
 スプリング → R・ホワイト  
 オイル → #350  
 ピストン → R・#2

"I" アーム位置・ショック位置

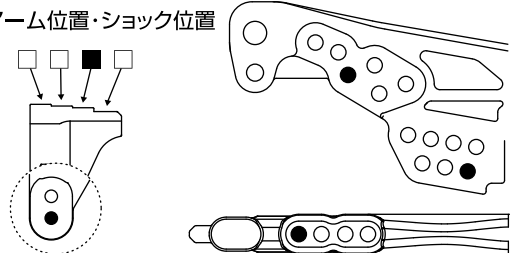

ロアササアーム位置

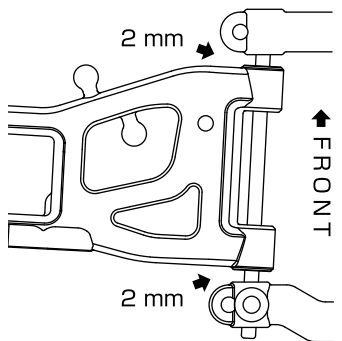

ドループハイト

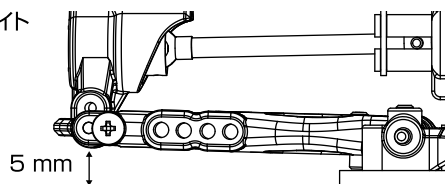

### OTHER

- タイヤ → ZR-139B2 or 32R (ソレックス)  
 インナー → ボンバー (レッド)  
 ホイール → TW-1012-2  
 トラクション剤 →  無し  
 →  FX2 (パラゴン)  
 スパーギヤ → 48ピッチ 70T  
 ピニオンギヤ → 48ピッチ 29T  
 ギヤ比 → 5.3 : 1  
 = スパーギヤ ÷ ピニオンギヤ × 2.35 (二次減速比)

- モーター → T-MAX (トルク)  
 バッテリー → ヨコモ・ザップ2  
 ESC → GM SX-12  
 フロント ボディマウント ポジション  
 →  内側  
 →  外側  
 ボディ → プロトフォーム 2.0  
 ウィング → プロトフォーム (スタンダード)

#### COMMENT

レイスピード製のスプリングを使用している為、レイスピード製のスプリングカップ (RS-15) を使用。  
 バンプストップ用のOリングをフロントショックシャフトに2ヶ、リアに1ヶ使用。

- 車高 → F 4 mm  
 → R 4.5 mm